

# 5000/8 K

Serienausstattung u.a.: feuerverzinktes Fahrgestell, höhenverstellbare Zueinrichtung, Stützrad und Spindelstützen verstärkt, vollisolierter Kühlraum mit Aluminiumboden und Fassrammleisten, Eingangstür Kühlraum vorne rechts, Durchgangstür zum Verkaufsraum mittig, Kühlmaschine an Vorderwand oben, PEKI Alustar Aluminium-Profilboden, PEKI Einhand-Hebesystem für seittl. Ausstellteile, einseitiger Verkauf ohne Beeinträchtigung Innenraum, Schanktisch bleibt jederzeit in voller Größe nutzbar, PEKI Vollaluminium-Systemdach, Dach und Verkaufsklappen (isoliert) in Sandwichbauweise, Außentheken in Runddesign, CNS-Mittelbüfett mit 2 Spülbecken und Tropfmulden, Gläserabstellbord über Mittelbüfett, 230 V Elektro-Grundausstattung, Wasser Zu-/Ablauf, PVC-Ecktücher

## Handling

Auf-/ Abbauzeit 1 Person ca. 10 min.

## Gewichte

Zul. Gesamtgewicht max.	3.150 kg
Eigengewicht Grundausstattung	2.700 kg
Nutzlast Grundausstattung	450 kg

## Abmessungen

Fahrbereit (ohne Dachtransparent)	6.950 x 2.500 x 2.800 mm
Verkaufsraum achteckig	3.600 x 3.950 mm
Innenstehhöhe	2.200 mm
Überdachte Verkaufsfläche	6.450 x 6.200 mm
Kühlraum innen*	1.230 x 2.050 x 2.100 mm
Thekenfläche umlaufend	15.300 mm
CNS-Schankplatte	1.300 x 2.260 mm

\* passend für z.B. 30 x 50 l KEG (2-lagig)

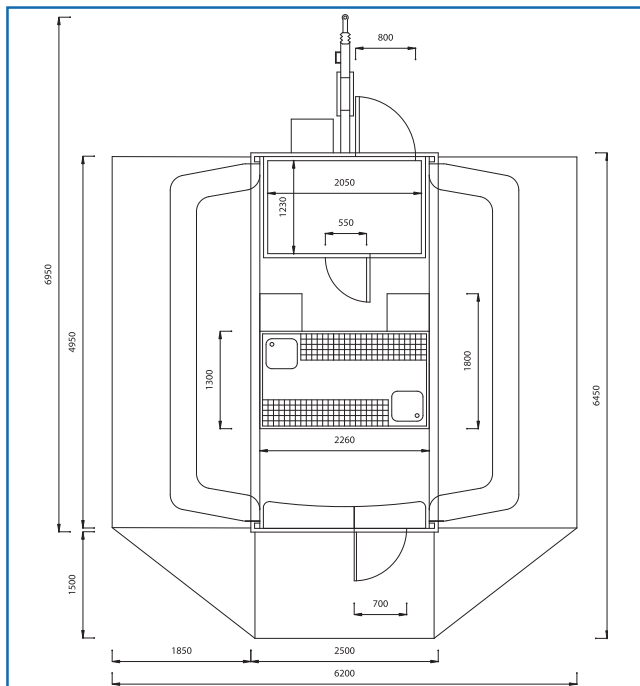

Auch mit feststehender Seitenwand und absenkbarem Fahrgestell lieferbar. Alle Gewichte/ Abmessungen circa, ohne Sonderausstattungen und nach DIN 70020. Technische Änderungen vorbehalten. Photos zeigen z.T. Sonderausstattungen, welche nicht im Grundumfang enthalten sind. © PEKI 2009



PEKI Karosserie- und Fahrzeugtechnik GmbH  
Am Neuhaus 2  
D-54317 Osburg / Trier (Germany)  
Industriegebiet an der B 52

Telefon: +49 (0) 65 00 / 91 41-0  
Telefax: +49 (0) 65 00 / 91 41-83  
e-mail: info@peki.com  
Internet: www.peki.com

